

Croquis

El croquis es una representación rápida realizada a mano alzada, sin instrumentos de dibujo y con medidas aproximadas, que nos permiten la visualización e interpretación de una pieza determinada.

Que sea a mano alzada, no quiere decir que haya que hacerlo sin seguir unas normas determinadas. El croquis debe ser claro y limpio, y por supuesto acotado.

Como ya se ha dicho, un Croquis es un dibujo realizado a mano alzada. Tiene que ser claro, conciso y completo para que la pieza quede perfectamente definida y que pueda ser interpretado por personas distintas a su autor.

Como se hace a mano alzada, no se utiliza ni medidas ni escalas, aunque es muy importante que guarde la proporción en las medidas. Después de tener definidas las vistas se colocarán las cotas, que dejarán la pieza definida con sus medidas exactas.

El croquis se puede utilizar para delinear el plano definitivo, aunque un buen croquis es suficiente para la fabricación de la pieza.

Un croquis realizado en isométrico y acotado es un recurso que, si está bien realizado, deja definida la pieza.

Un croquis puede realizarse partiendo de:

1. **Una idea.** En el momento de proyectar o representar una idea en papel para una necesidad concreta.
2. **De una pieza real.** Dicha pieza puede moverse y observarse desde cualquier ángulo.
3. **De una pieza en perspectiva.** Esta opción puede implicar una gran dificultad si el alumno no está familiarizado con los sistemas de representación.

Materiales para el croquis

- 1. Papel.** Para dibujar un croquis utilizamos papel blanco y liso, aunque al principio se puede utilizar un papel milimetrado o cuadriculado para facilitar su trazado.
- 2. Lápiz o portaminas.** De dureza media. Teniendo en cuenta que hay que diferenciar claramente los grosores de línea. Se puede utilizar un lápiz más blando para repasar las aristas y los contornos.
- 3. Materiales de medida.** Para recoger las medidas y comprobar las proporciones, y para acotar posteriormente. Se utilizarán: reglas, calibres, transportadores, etc.

- **El croquizado es un dibujo a mano alzada.**
- **No se utilizarán herramientas de dibujo.**
- **Sus vistas serán proporcionales** a la pieza real.
- **Debe ser claro y acotado** para poder construir la pieza o para poder delinear el plano correspondiente al croquis de esa pieza.

Ejemplos:

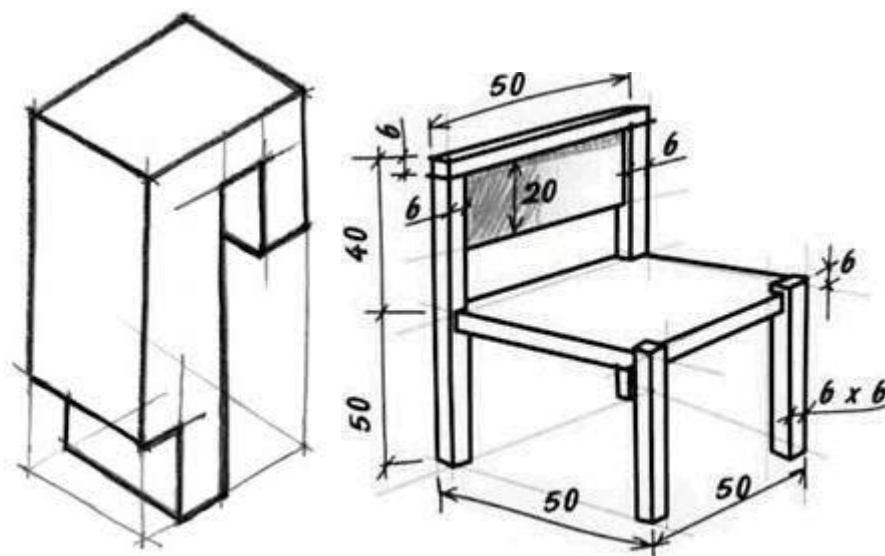

Actividades: Lamina N° 9.

- Copiar en una hoja de carpeta lo que esta resaltado con color amarillo y anexar a la carpeta de dibujo tecnico.
- En una hoja A4, reliazar margen y rotulo completo.
- Basandose en la teoria y video de ayuda. En el centro de la lámina realizaremos un croquis a mano alzada de un objeto a eleccion personal. Por ejemplo una mesa, silla, un celular, etc. Con sus medidas (cotas).

Se deberá entregar el lunes 21 de septiembre.